

Bộ phát Âm thanh LBC 3094/15

www.trungchinhaudio.vn

TCA
TRUNG CHÍNH AUDIO



BOSCH
Invented for life



- Thích hợp cho việc tái tạo nhạc và giọng nói
- Thiết đặt công suất đơn giản
- Cap kết nối có đỉnh 2 m
- Chống thấm nước và nước bắn vào
- Vỏ ABS bên, không cháy theo tiêu chuẩn UL 94 V0

LBC 3094/15 là một bộ phát âm thanh phát nhạc nền và giọng nói ở trong nhà hoặc ngoài trời chẳng hạn như trong các trung tâm mua sắm, sân bãi nhà máy và sân chơi thể thao.

Chức năng

Bộ phát âm thanh dùng cho các ứng dụng cần định hướng chùm âm thanh. Tương tự như khái niệm đối với đèn rọi, bộ phát âm thanh cũng có thể được sử dụng để cung cấp khả năng tái tạo âm thanh địa phương hóa. Ví dụ thường gặp bao gồm nhà hàng, phòng triển lãm, sân nhà máy và các trung tâm mua sắm.

Bộ phát âm thanh có khả năng chống nước bắn vào và thích hợp để sử dụng ngoài trời và trong các môi trường có độ ẩm cao.

Vỏ được sản xuất từ nhựa ABS chống cháy và chịu được va đập mạnh (theo nhóm tiêu chuẩn UL 94 V0). Vỏ bộ phát âm thanh được phủ màu trắng và được cung cấp cùng với giá treo bằng thép phủ sơn màu trắng. Chúng thích hợp để treo trên tường hoặc trần.

Chứng nhận và Phê chuẩn

Tất cả loa Bosch được thiết kế có khả năng hoạt động trong vòng 100 giờ tại công suất định mức tuân theo các tiêu chuẩn về Khả năng Xử lý Công suất (PHC)

IEC 268-5. Bosch cũng đã triển khai thử nghiệm Phơi nhiễm Phản hồi Âm thanh Mô phỏng (SAFE) để chứng minh loa có thể chịu được gấp hai lần công suất định mức trong thời gian ngắn. Điều này đảm bảo độ tin cậy cao hơn trong điều kiện khắc nghiệt, do đó thỏa mãn khách hàng tốt hơn, tuổi thọ dài hơn và ít có khả năng hỏng hoặc giảm hiệu suất.

Tất cả các chi tiết bằng chất dẻo đều được làm từ vật liệu ABS chống cháy có khả năng chịu tác động cao (theo UL 94 V0). Giống như tất cả các sản phẩm của Bosch, thiết bị được chăm sóc để đáp ứng các tiêu chuẩn an toàn cao. Bộ phát âm thanh này tuân thủ tất cả các quy định về an toàn và cài đặt tương ứng của EN 60065.

Chống bụi và nước

Theo EN 60529 IP 63

Khu vực

Chứng nhận

Châu Âu

CE

Ghi chú Lắp đặt/Cấu hình

Tất cả thiết bị được cung cấp cùng với một cap nối bên loa có màu xanh với môi màu được kết nối với một điem nối dây chính khác trên dây biên áp thích ứng 100 V.

Điều này cho phép chọn bức xạ cơ công suất tiêu chuẩn la toàn phân, bán phân hoặc một phân tư (theo bước nhảy 3 dB).

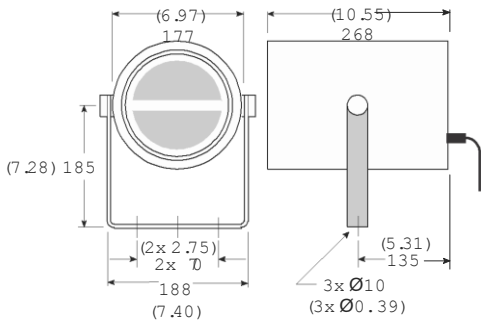

Kích thước tính theo mm (in)

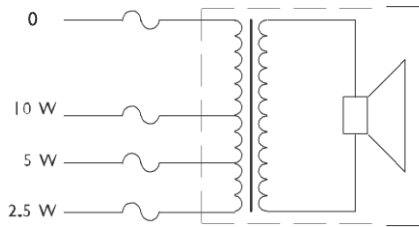

Sơ đồ nối mạch

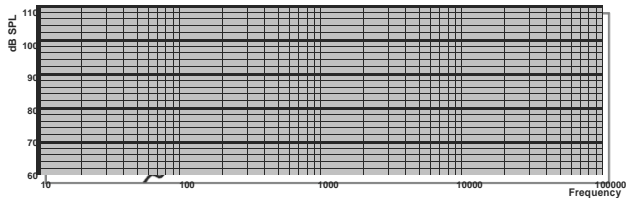

Hồi đáp tần số

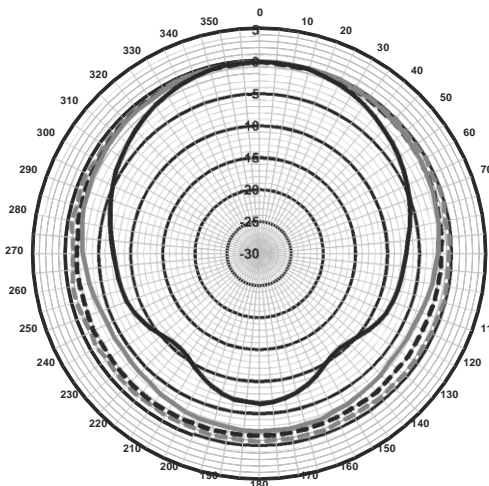

Sơ đồ cực (được đo với âm hồng)

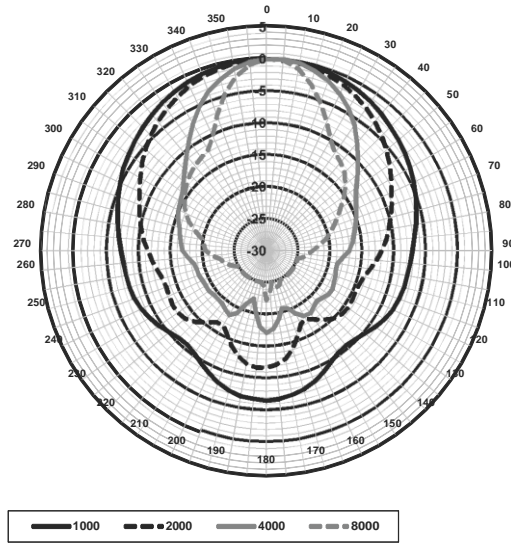

Sơ đồ cực (được đo với âm hồng)

Độ nhạy dải quang tám*

	SPL quang tám 1W/1m	Tổng SPL quang tám 1W/1m	Tổng SPL quang tám Pmax/1m
125 Hz	84.7	-	-
250 Hz	88.4	-	-
500 Hz	85.7	-	-
1000 Hz	94.0	-	-
2000 Hz	91.6	-	-
4000 Hz	88.9	-	-
8000 Hz	84.1	-	-
Trọng số A	-	87.7	97.1
Trọng số Lin	-	88.1	97.6

Góc mở của dải tần quang tám

	Ngang	Doc
125 Hz	360	360
250 Hz	360	360
500 Hz	360	360
1000 Hz	152	152
2000 Hz	106	106
4000 Hz	60	60
8000 Hz	28	28

Hiệu suất âm thanh xác định trên mỗi quang tám.* (tất cả các phép đo được thực hiện với tín hiệu âm hồng, giá trị tính theo dB SPL).

Thông Số Kỹ Thuật**Điện***

Công suất cực đại	15 W
Công suất định mức (PHC)	10 W
Điêm nối ra công suất	10 / 5 / 2,5 W
Mức áp suất âm thanh ở 10 W / 1 W (1 kHz, 1 m)	104 dB / 94 dB (SPL)
Dải tần số hiệu dụng (-10 dB)	140 Hz đến 10 kHz
Góc mở ở 1 kHz / 4 kHz (-6 dB)	152° / 60°
Điện áp vào định mức	100 V
Trở kháng định mức	1000 ohm
Kết nối điên	Cáp có định 4 lõi 2 m (78,74 in)

* Dữ liệu hiệu suất kỹ thuật theo IEC 60268-5

Đặc tính cơ học

Kích thước (S x D)	177 x 268 mm (6,97 x 10,55 in)
Trong lượng	2,2 kg (4,8 lb)
Màu	Trắng (RAL 9010)
Vật liệu:	
Thùng loa	ABS
Gia đỡ	Thép

Môi trường

Nhiệt độ hoạt động	Từ -25 °C tới +55 °C (-13 °F tới +131 °F)
Nhiệt độ bảo quản	Từ -40 °C tới +70 °C (-40 °F tới +158 °F)
Độ ẩm tương đối	<95%

Thông tin Đặt hàng**Bộ phát Âm thanh LBC 3094/15**

Bộ phát âm thanh 10 W, vỏ ABS màu trắng, chống nước và bụi theo IP63, cáp nối có định dài 2 m.

Số đặt hàng **LBC3094/15**

Phụ kiện**Bộ điều hợp Kết nối EVAC LBC 1256/00**

Bộ chuyển đổi kết nối khẩn cấp, đầu nối 3 cực vít bằng sứ với một cầu chì nhiệt chưa được gắn kết, được lắp đặt trong sê-ri với kết nối chính 100 V mỗi một thiết bị loa, một bộ 100 chiếc.

Số đặt hàng **LBC1256/00**

Đại diện bởi:

Vietnam
Bosch Security Systems
10th floor, 194 Golden Building,
473 Dien Bien Phu street,
ward 25, Binh Thanh District
84 Ho Chi Minh
Tel: +84 8 6258 3690
Fax: +84 8 6258 3693